

PARCHEGGIATORI A COLONNA CON FOSSA COLUMN PARKING SYSTEM WITH PIT

NEW

KLAUS MULTIVARIO mod. 2082

MULTIVARIO integra 5 sistemi di parcheggio in uno e può sostituire 5 modelli diversi. Tutti i vantaggi delle altre versioni come economicità di spazio e comodità di parcheggio sono caratteristiche anche del MULTIVARIO.

Con quest'ultimo si può, con flessibilità, scegliere la profondità della fossa e l'altezza sino al soffitto o se queste dimensioni sono già fissate MULTIVARIO si adatta alle stesse.

The MULTIVARIO integrates 5 parking systems into one unit, meaning that instead of worrying about 5 variants, one MULTIVARIO does it all. All the benefits of previous versions such as economy of space and parking comfort feature once again in the Multivario. With the Multivario you can

select the pit and height dimensions easily and flexibility. The optimum installation begins with a pit depth of 175 cm and a height of 325 cm. No more fixed grid sizes. Every available cm is utilized for the vehicle and your comfort.



KLAUS mod. G62

Il sistema di parcheggio Mod. G62 è dotato di due piattaforme orizzontali che possono essere singole o doppie per poter parcheggiare due o quattro veicoli in modo indipendente.

The G62 stack parker can be used, when there is more walled-in space than for G82. With the G62, access to both platforms is horizontal. If desired, the system can be delivered with more clearance between the platforms, requiring, however, more room height and a deeper pit. The system is available with single and double platforms.



KLAUS mod. 2062

Il modello 2062 presenta due piattaforme orizzontali e la colonna posizionata sulla parte posteriore del sistema di parcheggio in modo da poter aprire le portiere più agevolmente. Disponibile con piattaforma singola o doppia per un totale di 2 o 4 veicoli.

The 2062 system has a horizontal access for the vehicles and the steel pillar is placed at the rear. The system is available with single or double platforms for a total of 2 or 4 vehicles correspondingly.

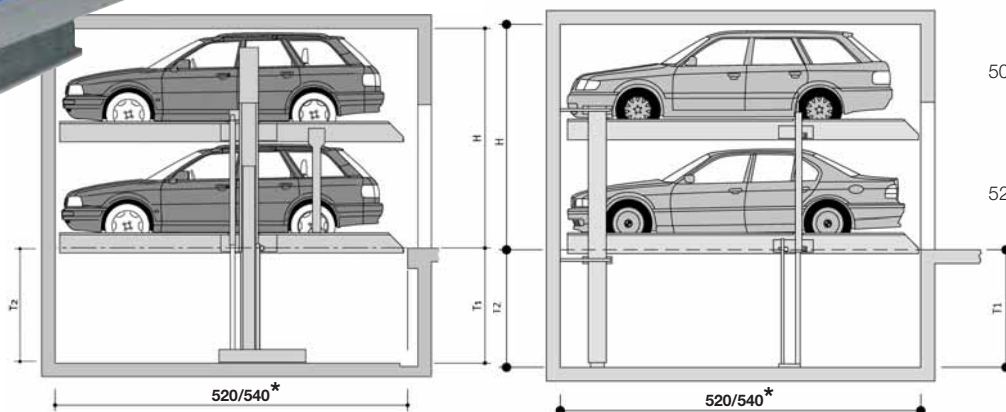

* 520
(per veicoli sino a 500 cm di lunghezza)
(for vehicles up to 500 cm length)

* 540
(per veicoli sino a 520 cm di lunghezza)
(for vehicles up to 520 cm length)

| mod. | H | T1 | T2 |
|-------------------------|-----|-----|-----|
| KLAUS G62-185 Standard | 340 | 190 | 185 |
| KLAUS G62-170 Compact | 325 | 175 | 170 |
| KLAUS G62-195 Exclusive | 350 | 200 | 195 |

| mod. | H | T1 | T2 |
|--------------------------|-----|-----|-----|
| KLAUS 2062-185 Standard | 340 | 190 | 185 |
| KLAUS 2062-170 Compact | 325 | 175 | 170 |
| KLAUS 2062-195 Exclusive | 350 | 200 | 195 |

KLAUS mod. 2042

Il modello 2042 presenta una inclinazione delle due piattaforme di 7,5° (13%) con facilità d'accesso ai veicoli e necessità di fossa ridotta. Il sistema è disponibile con piattaforma singola o doppia per un totale di 2 o 4 veicoli.

The two platforms of the 2042 model have a 7,5° (13%) inclination, thus allowing easy access for the vehicles and a shallower pit. The system is available with single or double platforms for a total of 2 or 4 vehicles correspondingly.

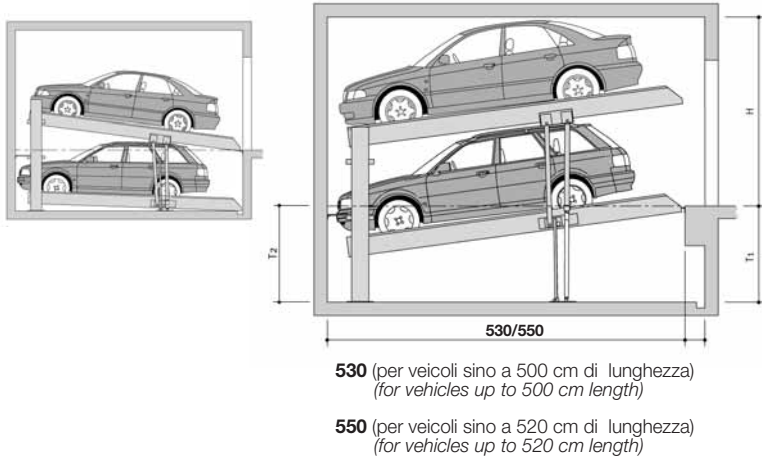

| mod. | H | T ₁ | T ₂ |
|-------------------------|-----|----------------|----------------|
| KLAUS 2042-155 Compact | 295 | 155 | ≥140 |
| KLAUS 2042-155 Standard | 310 | 155 | ≥140 |

KLAUS mod. G82

Uno speciale sistema di elevazione permette un accesso orizzontale alla piattaforma superiore e un accesso leggermente inclinato su quella superiore. Le due piattaforme possono essere sia singole che doppie per poter parcheggiare due o quattro veicoli in modo indipendente.

A lifting construction especially designed for this system allows horizontal access to the upper platform, the lower one being only slightly inclined during access. All versions are available with single or double platforms. The lower platform's inclination permits using a sloped area for the garage, which especially helps complying with local ambient construction regulations.

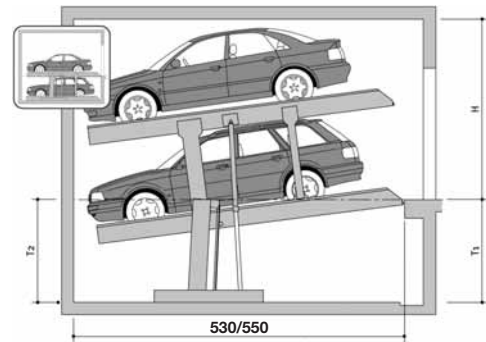

530 (per veicoli sino a 500 cm di lung.)
(for vehicles up to 500 cm length)

550 (per veicoli sino a 520 cm di lung.)
(for vehicles up to 520 cm length)

| mod. | H | T ₁ | T ₂ | mod. | H | T ₁ | T ₂ |
|------------------|-----|----------------|----------------|-------------------|-----|----------------|----------------|
| G82-185 Standard | 325 | 190 | 185 | G82-165 Compact | 310 | 170 | 165 |
| G82-165 Compact | 295 | 170 | 165 | G82-195 Exclusive | 335 | 200 | 195 |

KLAUS mod. G63

Se vuoi parcheggiare più di due veicoli uno sopra l'altro, il sistema G63 è la scelta giusta per te. Inoltre, ti permette di parcheggiare station wagon su tutte le piattaforme. Il sistema è disponibile con piattaforma singola o doppia per un totale di 3 o 6 veicoli.

If you want to park more than two vehicles above each other, the G63 system is the right choice for you. Moreover, it allows you to park station wagons on all platforms. Spaces above or below the carriageway can be used perfectly as cellar or storage rooms. The system is available with single or double platforms for a total of 3 or 6 vehicles correspondingly.

* 520
(per veicoli sino a 500 cm di lunghezza)
(for vehicles up to 500 cm length)

* 540
(per veicoli sino a 520 cm di lunghezza)
(for vehicles up to 520 cm length)

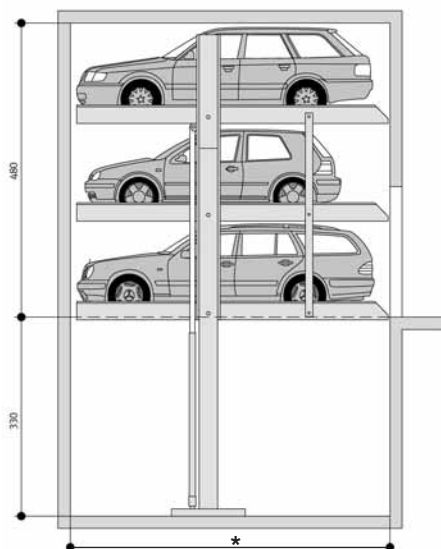

KLAUS mod. PQ pallets

Il sistema "pallet" ottimizza l'uso del tuo spazio. Può anche essere riadattato nei garage o parcheggi esistenti. Appena premuto un pulsante, un motore elettrico sposta i pallet longitudinalmente e trasversalmente, liberando lo spazio desiderato. Questi posti di parcheggio aggiuntivi possono essere creati su aree inusate e su carreggiate.

The pallet system optimizes your use of space. It can also be retrofitted into existing garages and car parks. Just press a button, and an electric motor shifts the pallets longitudinally and transversely, liberating the desired space. That way additional parking places can be created on unused areas and carriageways.

